

Wertschutzschränke in Hochglanzlackierung Modelle "Paris - Belleville"

Euro/VdS 2450/EN 1143-1 Klasse II geprüft und zertifiziert von VdS Köln, VdS-Anerkennungs-Nr. M 10 30 34, und Feuerschutz LFS 30 P nach prEN 15659 geprüft und zertifiziert von IMP Klasse II nach Euro-Norm PN-EN 1143-1:2006 Zertifikat-Nr. P41/154/2010 (3860) (Erst-Zertifikat-Nr. P41/118/03/2007 (2518))

Ein Tresor in einem schlichten grau lackiert, möglichst gut versteckt im Keller oder Schlafzimmer galt als der beste Aufstellplatz. Die Tatsache sieht allerdings anders aus. Gerade in diesen Bereichen haben Einbrecher danach gesucht und meist auch gefunden. Verschlossene Türen spielten dabei keine Rolle. Heute hat sich das Denken in diesem Bereich durchaus geändert. Warum soll ich nicht einen Tresor anschaffen, der nicht nur Sicherheit bedeutet, sondern mir auch mit einem tollen Hochglanz - Farbdesign eine individuelle Atmosphäre bietet. Darüber hinaus wird sich der Einbrecher überlegen, dass hier ein Schrank sofort ins Auge fällt, was durchaus darauf hindeutet, dass man sich an diesem Objekt die Zähne ausbeißt. Gönnen Sie sich daher ein Stück Eleganz gepaart mit der nötigen Sicherheit! Bewahren Sie den Schmuck Ihrer Frau, Ihre kostbare Münz-Sammlung, Bargeld und wichtige Unterlagen in einem geprüften und zertifizierten Wertbehältnis auf und lassen Sie sich hierzu eine Inneneinrichtung nach Ihren individuellen Bedürfnissen fertigen. Sprechen Sie uns an, wir sind bemüht, Ihre speziellen Wünsche zu erfüllen! Die für Ihre Räumlichkeit passende Hochglanzlackierung ist in nahezu allen RAL Farben erhältlich! Versicherungsschutz durch definierte Einbruchprüfung nach VdS 2450/EN 1143-1 Klasse II, privat bis € 100.000,-; gewerblich bis € 50.000,- **Der Einbau von EMA-Komponenten (doppelte Versicherungssumme) ist gg. Mehrpreis möglich.** (bei fach- und sachgemäßer Verankerung gem. beigefügter Anleitung) Unverbindliche Richtwerte, sprechen Sie mit Ihrer Versicherung. Lackierung: RAL **Hochglanzlackierung**. Details und weitere Einrichtungs-varianten siehe Seite 101 - A - I.



Klasse II
EN 1143-1



LFS 30P
prEN 15659



Art. 41544 in Hochglanzlackierung mit Metallbeschlag - Elo, Bolzen und Scharnierkappen vergoldet, gg. Mehrpreis

**30 Minuten
Feuerschutz für
Papier bis ca.
840° C durch
Spezialbeton und
spezielle
Dichtungen .
Feuerschutz
LFS 30P nach
prEN 15659**

Nähere Details s.
Seite 107-A!



Art.-Nr.	Modell	Außenmaße mm			Innenmaße mm			Türdurchgangsmaße HxB mm	Fachboden Anzahl	Ordnerzahl	Volumen Ltr.	Gewicht kg
		H	B	T	H	B	T					
41541	Paris - Belleville	606	636	510	487	520	344	472x502	1	6	87	350,0
41542	Paris - Belleville	806	636	510	687	520	344	672x502	2	6	123	400,0
41543	Paris - Belleville	1006	636	510	887	520	344	872x502	2	12	159	493,0
41544	Paris - Belleville	1206	636	510	1087	520	344	1072x502	3	18	194	575,0
41545	Paris - Belleville	1506	806	550	1387	690	384	1372x672	3	36	367	840,0
41520	mech. Zahlenkomb.schloss, 1 Mio Verstellmöglichkeiten, anst. DB-Schloss, gg. Mehrpreis											
41521	Elektronikschloss DFS S plus (1 Master- + bis zu 99 Benutzer-Code, umstellbar, Ereignisspeicher mit bis zu 4050 Ereignissen) mit elektronischer Revision, anst. DB-Schloss gg. Mehrpreis, Ereignisspeicher mittels Software und Kabel über Laptop auslesbar (siehe Art.-Nr. 41540)											
41522	Elektronikschloss DFS S (1 Master- + bis zu 99 Benutzer-Code, umstellbar, Ereignisspeicher mit bis zu 4050 Ereignissen) ohne Revision, anst. DB-Schloss gg. Mehrpreis, Ereignisspeicher mittels Software und Kabel über Laptop auslesbar (siehe Art.-Nr. 41540)											
41523	Innentresor 200 mm hoch mit Zylinderschloss, gegen Mehrpreis											
41524	Innentresor 370 mm hoch mit Zylinderschloss, gegen Mehrpreis											
41527	Hängeregistratur, für alle Modelle, ausziehbar auf Teleskopschienen, gegen Mehrpreis											
41528	Fachböden, für alle Modelle, ausziehbar auf Teleskopschienen, gegen Mehrpreis											
41530	Fachboden, eingeschweißt bis 200 kg belastbar, gegen Mehrpreis											
41531	Einbau von Einbruchmeldeanlagen - Komponenten (Innenbreite verringert sich um 40mm), gegen Mehrpreis											
41538	Metallbeschlag und Metallgriff ISS vergoldet, gg. Mehrpreis											
41539	vergoldete Bolzen, Scharnierkappen und Schrauben von TV-Blech, gg. Mehrpreis											
41540	CD-ROM und Auslese kabel, Programmierung von Sperr- und Schließzeiten, Schlossauslesung (4050 Ereign.)											
41546	Metallbeschlag und Metallgriff ISS verchromt, gg. Mehrpreis											
41547	Schmuckholzeinsatz auf Anfrage, gg. Mehrpreis											
41549	individuell einrichtbare Schublade auf Teleskopschienen (Höhe: Front 100mm, Seiten- und Rückwand 80mm)											
41550	Elektronikschloss DFS SB (1 Master + 9 Benutzer), umstellbar, anstatt DB-Schloss gg. Mehrpreis											
41551	Verankerungsmaterial (2 Dübel M12x50 und 2 Schrauben M12x70-8.8 zur Befestigung des Tresors)											
41574	Mechanische Revision über DB-Schloss für alle DFS-Schlösser, gg. Mehrpreis											
41575	Mechanische Revision über Zk-Schloss für alle DFS-Schlösser, gg. Mehrpreis											

Gewichts-, Farb- und Maßangaben sind unverbindlich. Irrtum, Gewichts-, Maß- und Farbveränderungen vorbehalten. Geringe Gewichts-, Farb- und Maßabweichungen sind produktionsbedingt. Technische Änderungen vorbehalten. Tresore evtl. koplastig, bei Inbetriebnahme entsprechende Sorgfalt gem. Einbauanleitung walten lassen.

Grundausrüstung: DB-Schloss VdS Klasse 1 mit 2 Schlüsseln (Länge 145mm), Hängegriff Metall 60mm vorstehend, mit Riegelwerk, außenliegende Bänder, Türöffnungswinkel 180°, Türanschlag rechts (Türanschlag links auf Wunsch ohne Mehrpreis), 1 Bohrung 16mm im Boden, Verankerungsmaterial gg. Mehrpreis - siehe Zubehör, Lackierung/Farbe: Hochglanz

Baureihe "Paris - Belleville" GRAD II

Auf Wunsch gg. Mehrpreis auch mit Feuerschutz LFS 30 P nach prEN 15659

FARBE Außenmaße ca.: HxBxT [mm]

FARBE Innenmaße ca.: HxBxT [mm]

FARBE Lichte Türdurchgangsmaße ca.: HxBxT [mm]

Größenaufstellung mit detaillierten Angaben

Art.-Nr.	Außenhöhe	Außenbreite	Außentiefe	Innenhöhe	Innenbreite	Innentiefe	lichte Türdurchgangshöhe in mm	lichte Türdurchgangsbreite in mm	lichte Innentiefe von TV-Blech bis Rückwand in mm	Außentiefe Korpus + Tür bei 90° in mm	Außenbreite + Überstand des Schlüssels bei 90° in mm	Freier Abstand bis zur Kopfplatte in mm	Abstand von Kopfplatte bis zum letzten Raster der Trägerleisten in mm	benötigte Gesamtbreite bei Türöffnungswinkel für volle Türdurchgangsbreite	benötigte Gesamtbreite bei Türöffnungswinkel 180°	Türverriegelung			Hinten
																Bolzen / Zahl			
																Vorn	Abstand mm	Oben/ unten	
41541	606	636	510	487	520	344	472	502	344	1085	654	142	95	1069	1170	2	200	1/1	Hintergreifprofil
41542	806	636	510	687	520	344	672	502	344	1085	654	22	95	1069	1170	2	300	1/1	
41543	1006	636	510	887	520	344	872	502	344	1085	654	192	95	1069	1170	3	300	1/1	
41544	1206	636	510	1087	520	344	1072	502	344	1085	654	72	95	1069	1170	4	300	1/1	
41545	1506	806	550	1387	690	384	1372	672	384	1295	824	22	95	1382	1510	4	300	1/1	

Belastung (in kN 1kN=100kg)

Art.-Nr.	41541	41542	41543	41544	41545
Gewicht	350kg	400kg	493kg	575kg	840kg
Aufstellfläche	0,3m ²	0,3m ²	0,3m ²	0,3m ²	0,4m ²
Belastung	10,8kN/m ²	12,3kN/m ²	15,2kN/m ²	17,7kN/m ²	18,9kN/m ²

Art.-Nr. 41543

Draufsicht

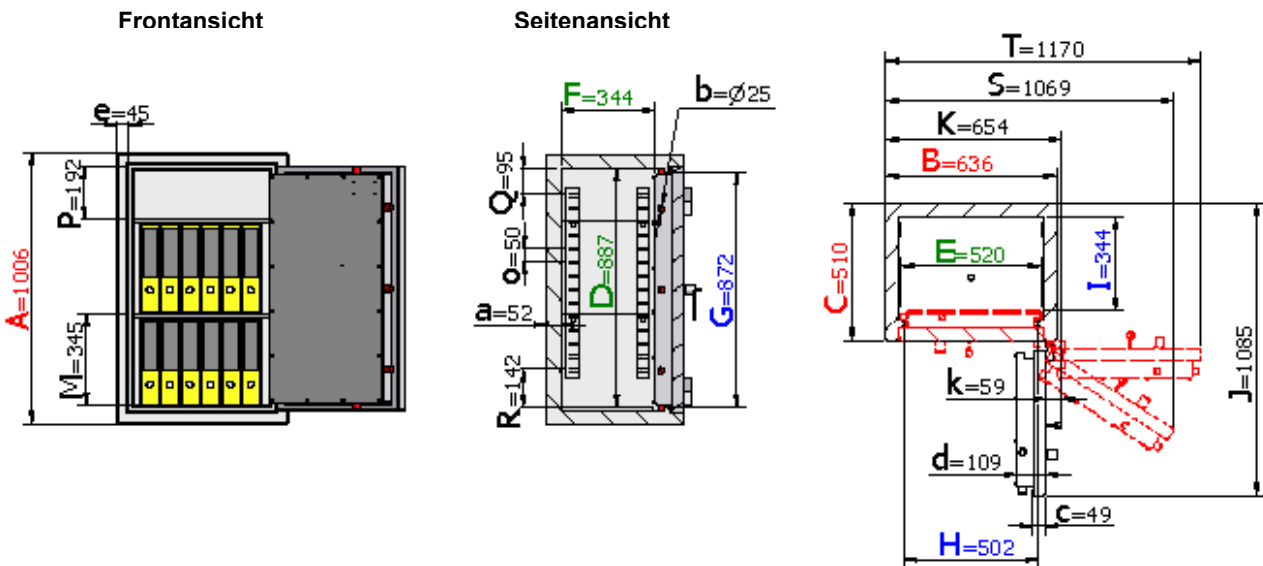

Legende

Wandungsstärke	Bolzendurchmesser	Stärke der Türblattaufkantung	Gesamt-Türstärke	Rahmenstärke	Vorstand des Beschlages bzw. Schlüssels	Rasterabstand der Trägerleiste	Abstand vom Boden bis zum ersten Fachboden in mm	Abstand vom Boden bis zum ersten Raster der Trägerleiste in mm
a	b	c	d	e	k	o	M	R

Wertschutzschränke in Hochglanzlackierung
Modelle "Paris - Belleville"

Euro/VdS 2450/EN 1143-1 Klasse II geprüft und zertifiziert von VdS Köln, VdS-Anerkennungs-Nr. M 10 30 34,
und Feuerschutz LFS 30 P nach prEN 15659 geprüft und zertifiziert von IMP
Klasse II nach Euro-Norm PN-EN 1143-1:2006 Zertifikat-Nr. P41/154/2010 (3860)
(Erst-Zertifikat-Nr. P41/118/03/2007 (2518))



Art. 41520 mech.
Zahlenkomb.-schloss
mit Art. 42046 Metall-
beschlag / Griff vergoldet,
gg. Mehrpreis



Art. 41521 Elektr.-schloss
+Art. 41538 Metallbeschlag /
Griff vergoldet, gg. Mehrpr.



Art. 41539 Scharnierkappen, Bolzen
und Schrauben von TV - Blech vergoldet, gg.
Mehrpreis

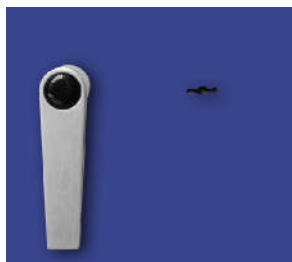

Hängegriff DB
Metall standard



Art. Nr.:41520

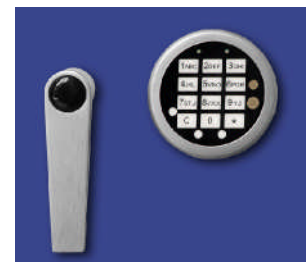

Art. Nr.: 41521
und 41522